

# HI-XT

## Panel para cubiertas con aislante de altas prestaciones



### Aspectos generales para montaje de paneles de cubierta HI-XT

#### Seguridad del producto

Es necesaria la consideración de la información que figura en la Ficha de Seguridad del Producto.

#### Precauciones

Para evitar rayadas, abolladuras y deformaciones durante el montaje se deberá utilizar calzado de goma, eliminar las virutas tras los cortes y no disponer cargas concentradas sobre los paneles.

#### Fijaciones

Los tornillos de fijación deben ser seleccionados en función del material del soporte y de los requisitos de resistencia y durabilidad. El par de apriete de la máquina atornilladora ha de ser el necesario para garantizar una buena fijación, evitando pares excesivos que puedan provocar deformaciones superficiales en la chapa exterior del panel.

#### Film de protección

Verificar que el film de protección del panel (si lo hubiera)



ha sido completamente retirado a medida que se van fijando los paneles a la estructura de soporte.

#### Puesta a tierra

Se recomienda la puesta a tierra de los paneles y la estructura portante de cubierta, con el objetivo de evitar la acumulación de electricidad estática.

### Montaje de paneles de cubierta HI-XT sin solape

#### Pendiente mínima de la cubierta

4% (se recomienda una pendiente mínima del 5%)

#### Mano de montaje

El panel de cubierta HI-XT es asimétrico, y el sentido de montaje será contrario al sentido del vientos dominante.

#### Secuencia de montaje

1. Retirar el film de protección temporal a medida que se instalan los paneles (si es el caso).
2. Colocar en la estructura todos aquellos accesorios de montaje previstos debajo del panel, es decir, que estén en contacto con la estructura portante de la cubierta. Se recomienda aplicar un cordón de estanqueidad sobre la correa de cumbrera antes de colocar el panel de cubierta.

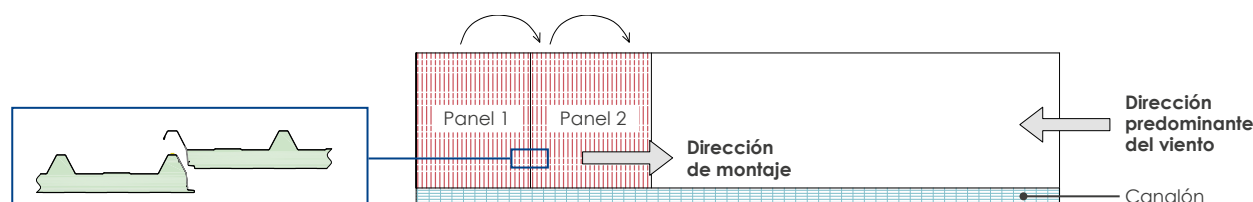



3. Fijar el primer panel a la estructura empezando por el nervio contiguo al lateral de la cubierta. El panel tiene que apoyar perfectamente sobre el soporte. El tornillo debe fijarse de forma perpendicular a la superficie del panel y centrado sobre la cresta.
4. Colocar el segundo panel realizando el solape de la chapa sobre la última greca del panel ya instalado. En función de las condiciones ambientales, se recomienda aplicar sellante en la parte alta de la greca que se solapará con el panel adyacente.

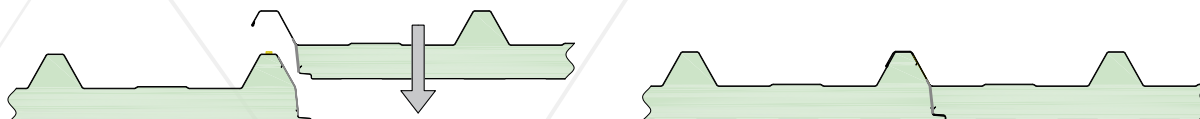
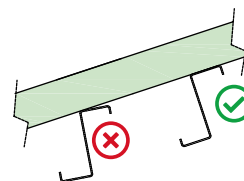

5. Fijar la greca de solape entre paneles a la estructura y disponer fijaciones como mínimo cada 2 grecas en el panel.



6. Proceder de igual forma con el resto de la cubierta, controlando en todo momento la alineación entre paneles y la alineación de los paneles con la estructura.
7. Una vez terminada la cubierta, cortar la parte lateral excedente del último panel con una sierra de calar o disco de corte en frío y eliminar la viruta que pueda quedar en la superficie tras el corte.
8. Montar el resto de elementos de la cubierta (rematería, acabados, etc).

## Montaje de paneles de cubierta HI-XT con solape

### Pendiente mínima de la cubierta

7% (se recomienda una pendiente mínima del 10%)

### Solape de los paneles

El encuentro de los dos paneles solapados debe efectuarse siempre sobre una cresta. El ancho de ala de dicha cresta será como mínimo de 80 mm. Se recomienda una longitud mínima del solape de 200 mm.

### Mano de montaje

Los paneles HI-XT tienen mano de montaje que se debe respetar, sobretodo cuando se efectúa solape en la cubierta. Al hacer el pedido de los paneles, debe indicarse si se desea el solape delantero (a izquierdas) o trasero (a derechas) según las siguientes imágenes:

#### Solape trasero (a izquierdas)

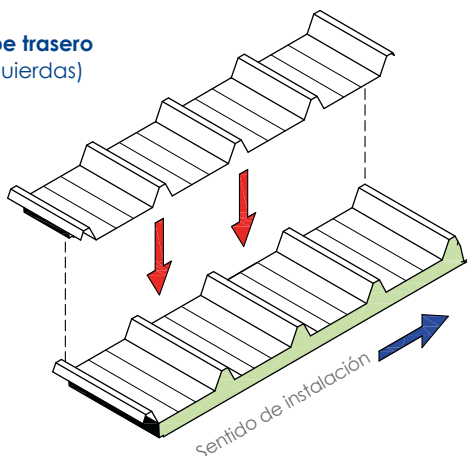

#### Solape delantero (a derechas)

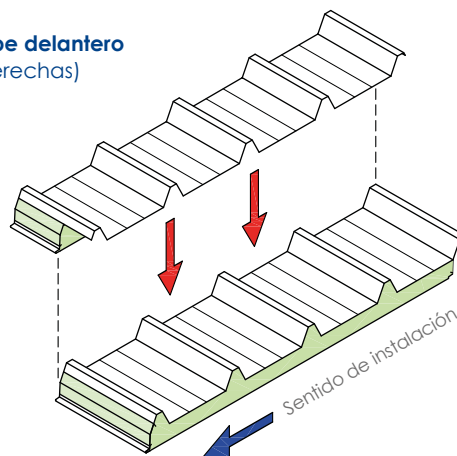



### Secuencia de montaje

1. Retirar el film de protección temporal a medida que se instalan los paneles (si es el caso).
2. Fijar el primer panel a la parte baja de la pendiente en un lateral, respetando la mano del panel pero sin atornillar el panel a la correa superior, donde se realizará el solape.

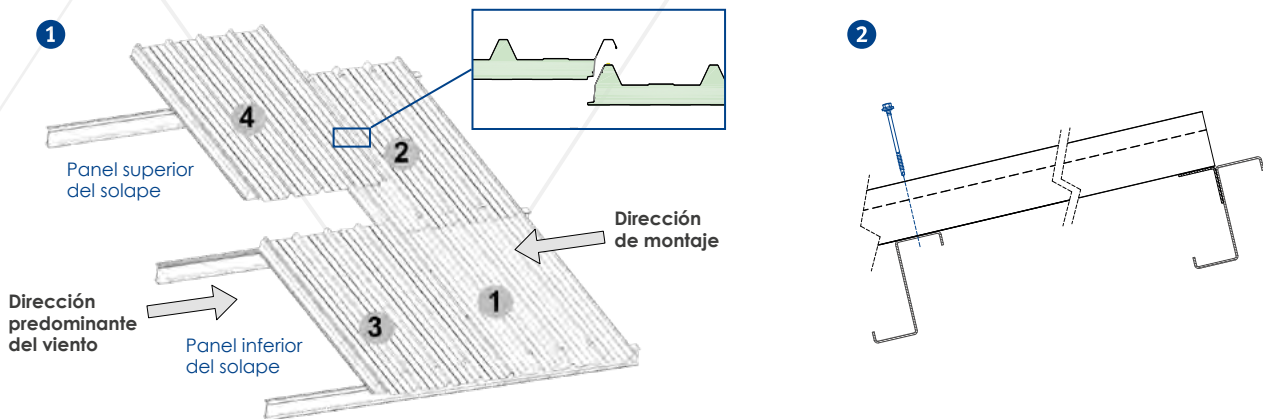

3. En el caso que la zona de solape del panel superior se entregue con espuma, deberá eliminarse la chapa interior (precortada) y la espuma.

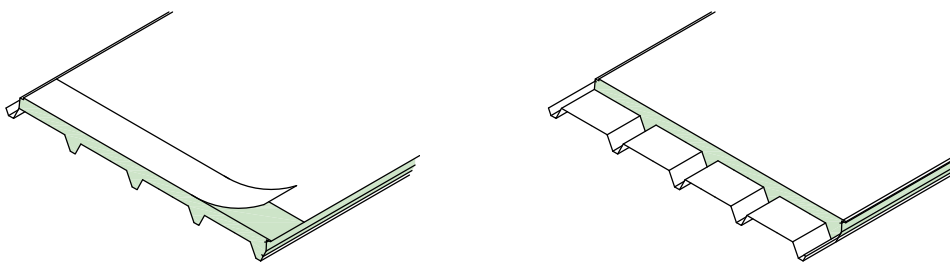

4. Aplicar un doble sellado con butilo en la zona de solape del panel inferior, limpiando y secando previamente la superficie.
5. Colocar el panel superior del primer panel ya colocado del solape, empezando por el mismo extremo de la cubierta y el mismo sentido de montaje que en la instalación del panel inferior.

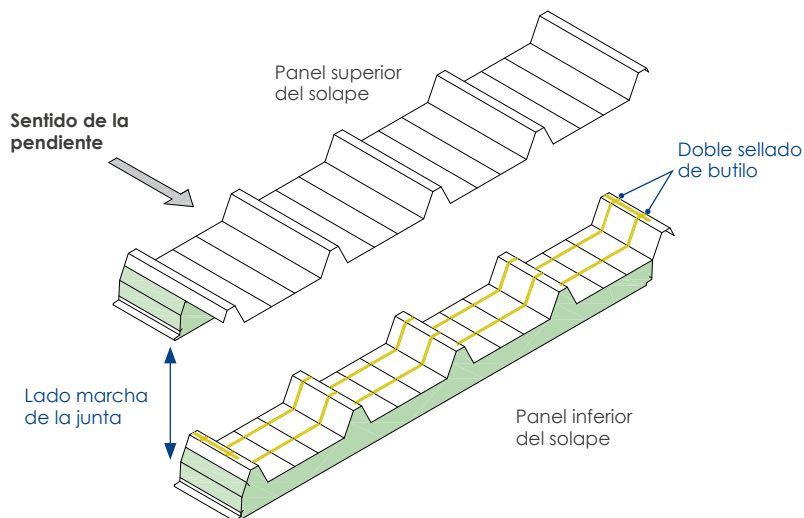



6. Fijar el panel inferior del solape a la correa, junto con la chapa de solape del panel superior. Por último, fijar el panel superior a la correa.

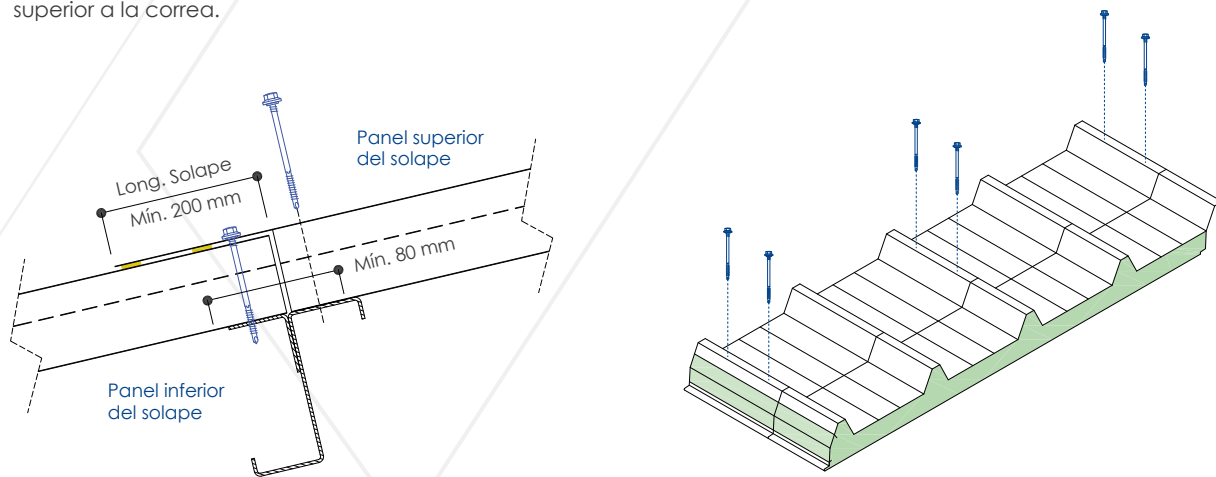

7. Coser con 1 o 2 tornillos por valle (en rojo en el dibujo) la chapa del solape con el panel inferior.

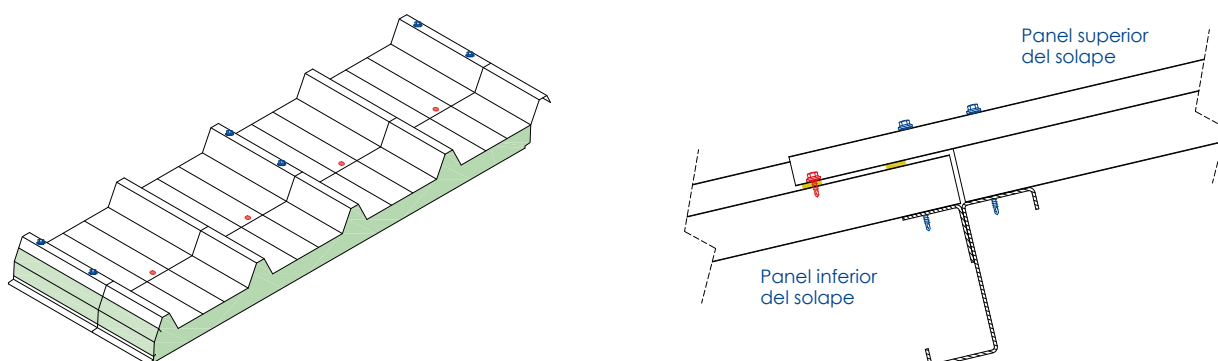

8. Seguir la secuencia de montaje colocando el panel inferior adyacente al ya colocado y actuar del mismo modo con el superior, según imagen del inicio de las instrucciones de montaje con solape.



### Complementos y remates

HUURRE dispone de una amplia gama de remates y complementos, idóneos para facilitar la ejecución integral de la cubierta y lograr un acabado óptimo.

#### Remates

Fabricados a medida con chapa de acero de 0,6 mm de espesor, según las necesidades de cada cliente y proyecto concreto.

Longitud de los remates troquelados: Ancho de 3 paneles + 200 m m de solape.

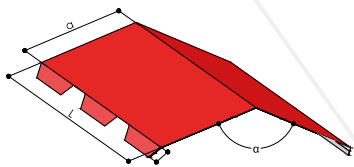

**Cumbrera troquelada XT**

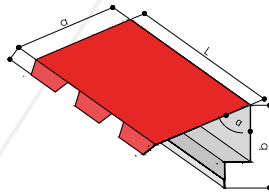

**Coronación alto pendiente XT**

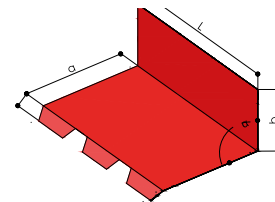

**Unión de fachada a alto de pendiente XT**

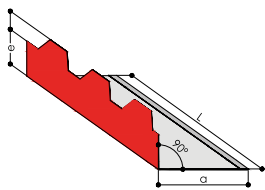

**Remate troquelado inferior de pendiente XT**

(Ancho 1 panel)

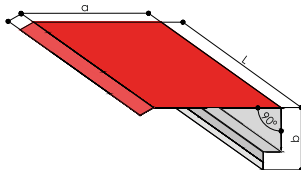

**Coronación en lateral de pendiente XT**

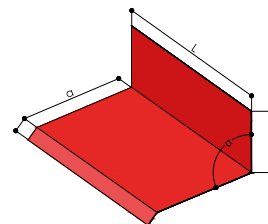

**Coronación de fachada a lateral XT**

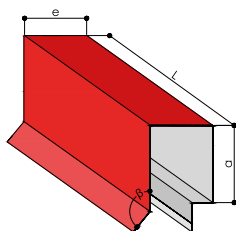

**Coronación de albardilla XT**

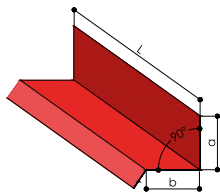

**Vierteaguas XT**

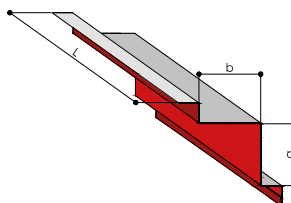

**Ángulo interior XT**

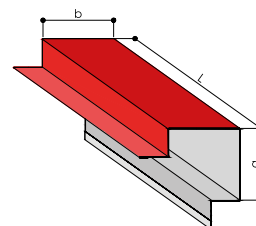

**Ángulo exterior XT**

#### Junta de cumbrera

La estanqueidad del sistema, en función de la pendiente de la cubierta, se completa con un perfil de espuma de polietileno de celdas cerradas, que tiene la geometría de las grecas del panel HI-XT y adhesivo para facilitar su instalación. Longitud 1,00 m .





### Detalles constructivos

En el montaje de los sistemas que tengan sus fijaciones a la vista es necesario utilizar máquinas atornilladoras con limitador de profundidad, para evitar que los tornillos provoquen hundimientos sobre las superficies externas de los elementos a fijar.

#### Cumbrera doble pendiente

La cumbrera se soluciona con un remate troquelado que se adapta al perfil nervado del panel.

El punto de unión entre los paneles se rellenará con un complemento aislante para dar continuidad al aislamiento.

Se recomienda colocar un cordón de estanqueidad entre el panel y la primera correa, que actúe como barrera de vapor.

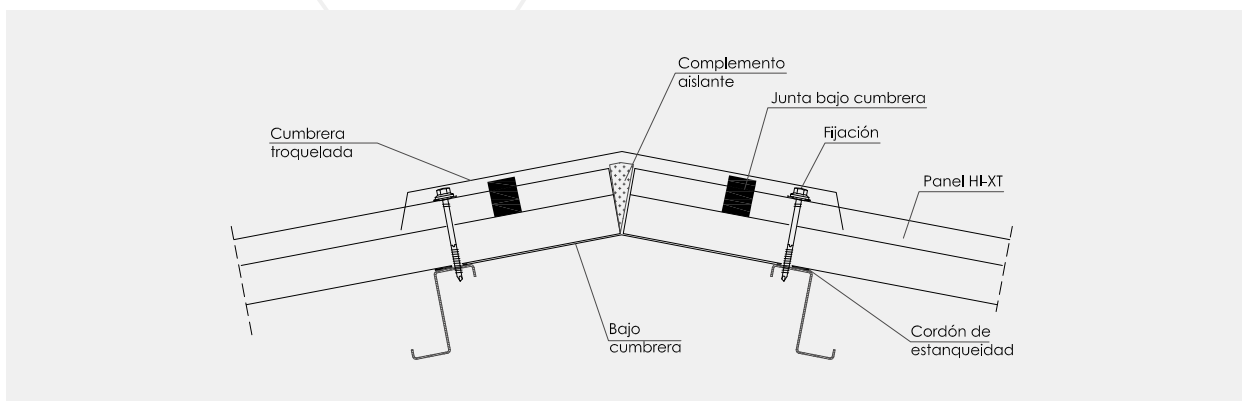

#### Unión de cubierta con fachada y canalón exterior

El canalón y el vierteaguas se apoyan sobre la última correa de la cubierta o elemento de la estructura portante. Un perfil vierteaguas entrega al canalón. Mediante un tornillo autorroscante se fijará simultáneamente el panel, el vierteaguas y el canalón.

Se dispondrá un cordón de estanqueidad entre el panel y el vierteaguas, que actuará como barrera de vapor.

Opcionalmente, se ocultará el núcleo aislante del panel de cubierta con un remate de acero troquelado, que se adapta a los nervios del panel.

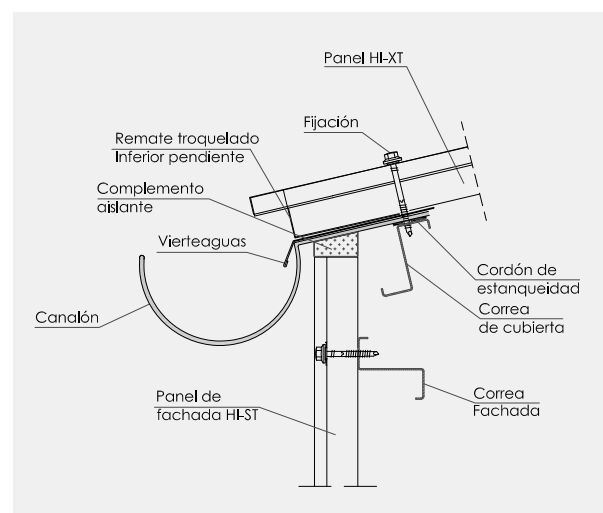



### Unión cubierta con canalón oculto

Si el canalón es interior, éste deberá aislarse para asegurar la continuidad del aislamiento térmico. El canalón se apoyará sobre las correas de cubierta o bien sobre la última correa de cubierta y una correa de fachada.

Se dispondrá un cordón de estanqueidad entre el panel y el canalón, que actuará como barrera de vapor.

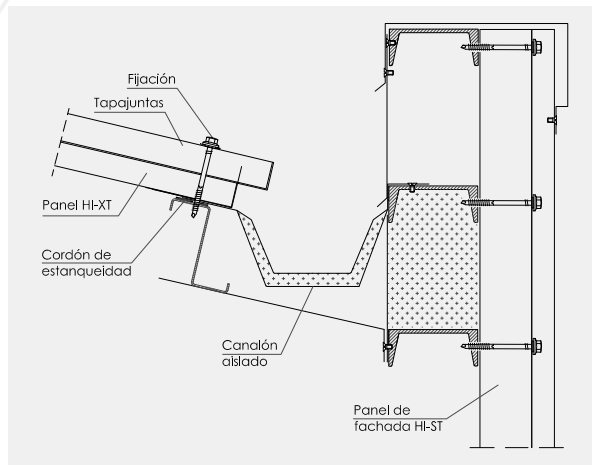
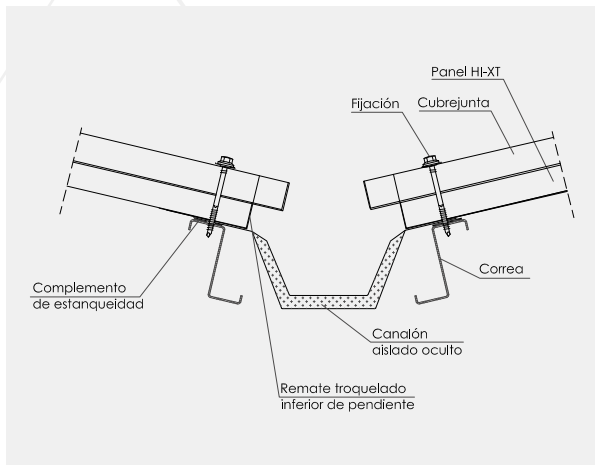

### Unión lateral contra muro

Un ángulo interior, apoyado sobre la correa, servirá de guía para posicionar el panel HI-XT. Se dispondrá un cordón de estanqueidad entre el panel y el ángulo, que actuará como barrera de vapor.

El perfil de acero prelacado vierteaguas se empotrará en el muro, y deberá extenderse hasta la nervadura más próxima del panel HI-XT. Si es necesario, se fijará al panel un perfil de soporte tipo omega para sostener el vierteaguas.

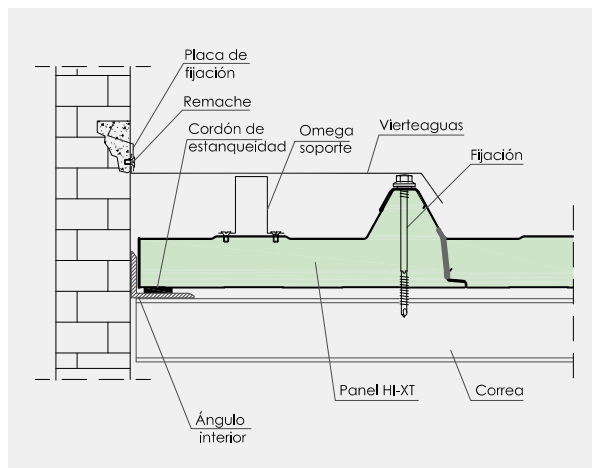
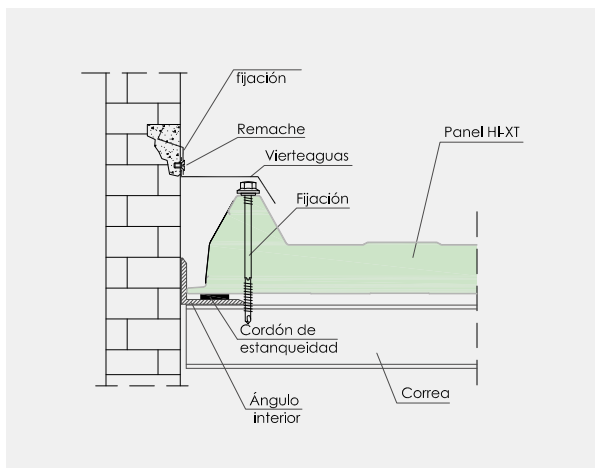



### Unión de cubierta con fachada

En el punto de unión entre el panel de cubierta y el de fachada, se utilizará un complemento aislante para dar continuidad al aislamiento.

Por el interior de la nave, se termina con un ángulo en chapa prelacada, y un cordón de estanqueidad que actuará como barrera de vapor.

Por el exterior se dispondrá un remate troquelado de alto de pendiente, que se fijará a la correa de la fachada antes de fijar el panel de fachada.

En caso de que el remate no sea troquelado, se colocará un perfil de cumbrera de polietileno que se adapta al nervado del panel.

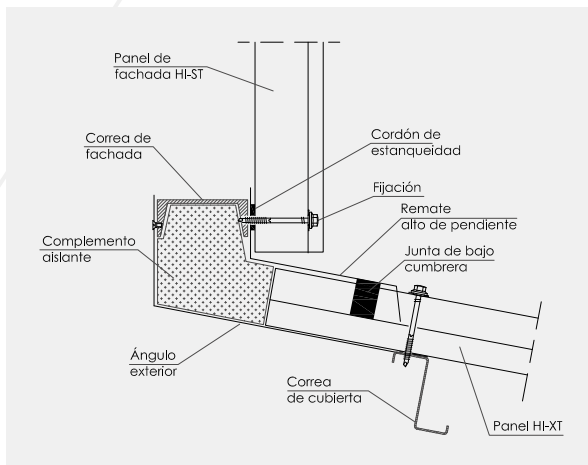

### Unión de cubierta con fachada en posición alto de pendiente

La coronación en alto de pendiente de la cubierta con la fachada se soluciona con un remate troquelado.

En el caso de que el remate no sea troquelado, se colocará un perfil de polietileno como complemento de estanqueidad.

El punto de unión entre los paneles, si fuera necesario, se rellenará con un complemento aislante, para dar continuidad al aislamiento. El perfil de remate se fijará a los paneles mediante remaches.

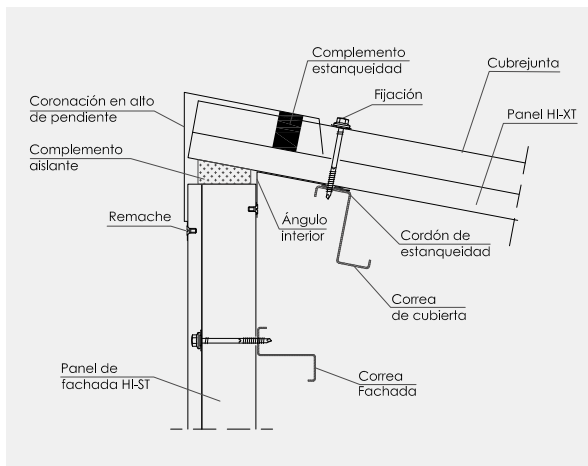

#### Huurre Ibérica S.A.U.

Crta. C-65, km 16  
E17244 Cassà de la Selva  
Girona (Spain)

☎ (+34) 972 463 085

📠 (+34) 972 463 208

✉ huurre@huurreiberica.com

