

HI-QuadCore® KS1000 AWP



Montage horizontal avec élément de finition d'angle

Aspects généraux avant l'assemblage des panneaux HI-QuadCore® KS 1000 AWP

Sécurité du produit

Il faut tenir compte des informations figurant dans la Fiche de Sécurité du Produit, disponible par contact avec le service technique.

Précautions

Éviter les charges concentrées sur les panneaux pendant le stockage afin de prévenir l'apparition de bosses et de déformations.

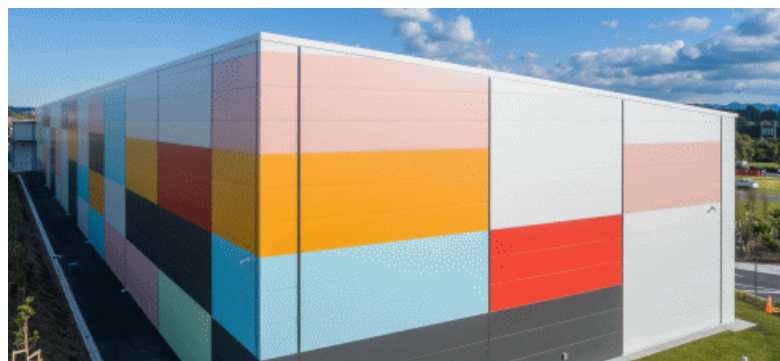

Accessoires de montage

Pour un montage correct, il est nécessaire de disposer des types de finitions et d'accessoires suivants, ainsi que d'autres éléments de finition spécifiques à chaque ouvrage, que HUURRE peut fournir :



Plaque de départ

(RÉF. 30500096)



Joint de raccord EPDM

(RÉF. KS_RCS_GASK)



Filler

(RÉF. 10310250)



Isolant en mousse PIR

(RÉF. 1013300011)



Vis auto taraudeuse

(RÉF. En fonction de l'épaisseur. Consulter la disponibilité)



Plaque de répartition de charges

(RÉF. 305000446)

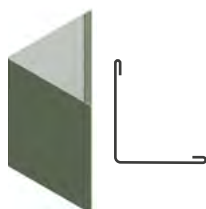

Élément de finition d'angle Angle extérieur

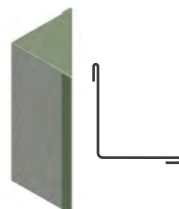

Élément de finition d'angle Angle intérieur

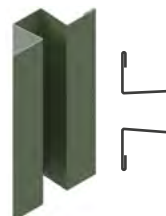

Élément de finition Oméga

(RÉF. 30460402)



Finition en U

(RÉF. 30460404)

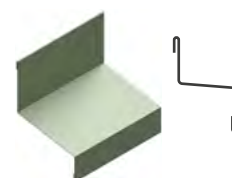

Élément de finition élément de rejet d'eau





Montage des panneaux de façade (horizontal avec élément de finition d'angle)

Considérations

La structure en acier doit être correctement alignée et nivelée. Les panneaux doivent toujours être installés en commençant par le panneau inférieur, en insérant le profilé femelle de la tôle extérieure dans les éléments de finition. Les détails constructifs de la structure et les finitions sont indicatifs et peuvent varier d'un projet à l'autre (par exemple, dans le diagramme ci-joint, le type de panne TZ-EC a été utilisé comme sous-structure).

Opérations de montage

1. Nivellement et alignement de la sous-structure et pose des plaques de départ.

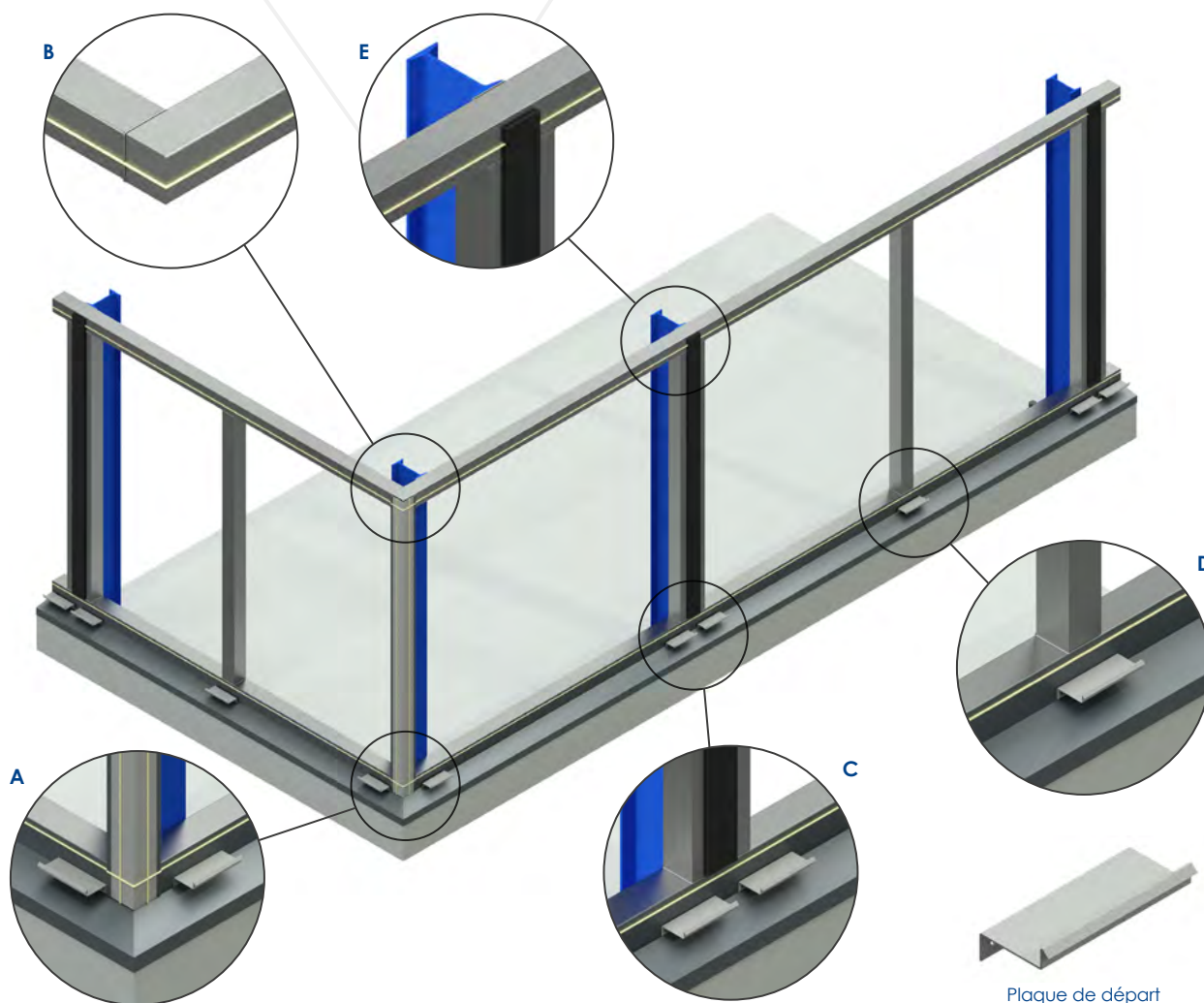

A. Fixer l'élément de rejet d'eau avec des vis à tête plate au support inférieur ou muret.

B, E. Appliquer un cordon de produit de scellement (ou joint d'étanchéité) de Ø 6 mm sur tout le périmètre de l'élément de rejet d'eau inférieur et du support supérieur.

C, E. Placer le joint EPDM collé sur le profilé des piliers à l'endroit où le joint du panneau vertical sera exécuté.

D. Fixer les pièces de départ du panneau au profilé de support ou au muret.

HI-QuadCore® KS 1000 AWP

Montage horizontal avec élément de finition d'angle



Opérations de montage

2. Mise en place du premier panneau.

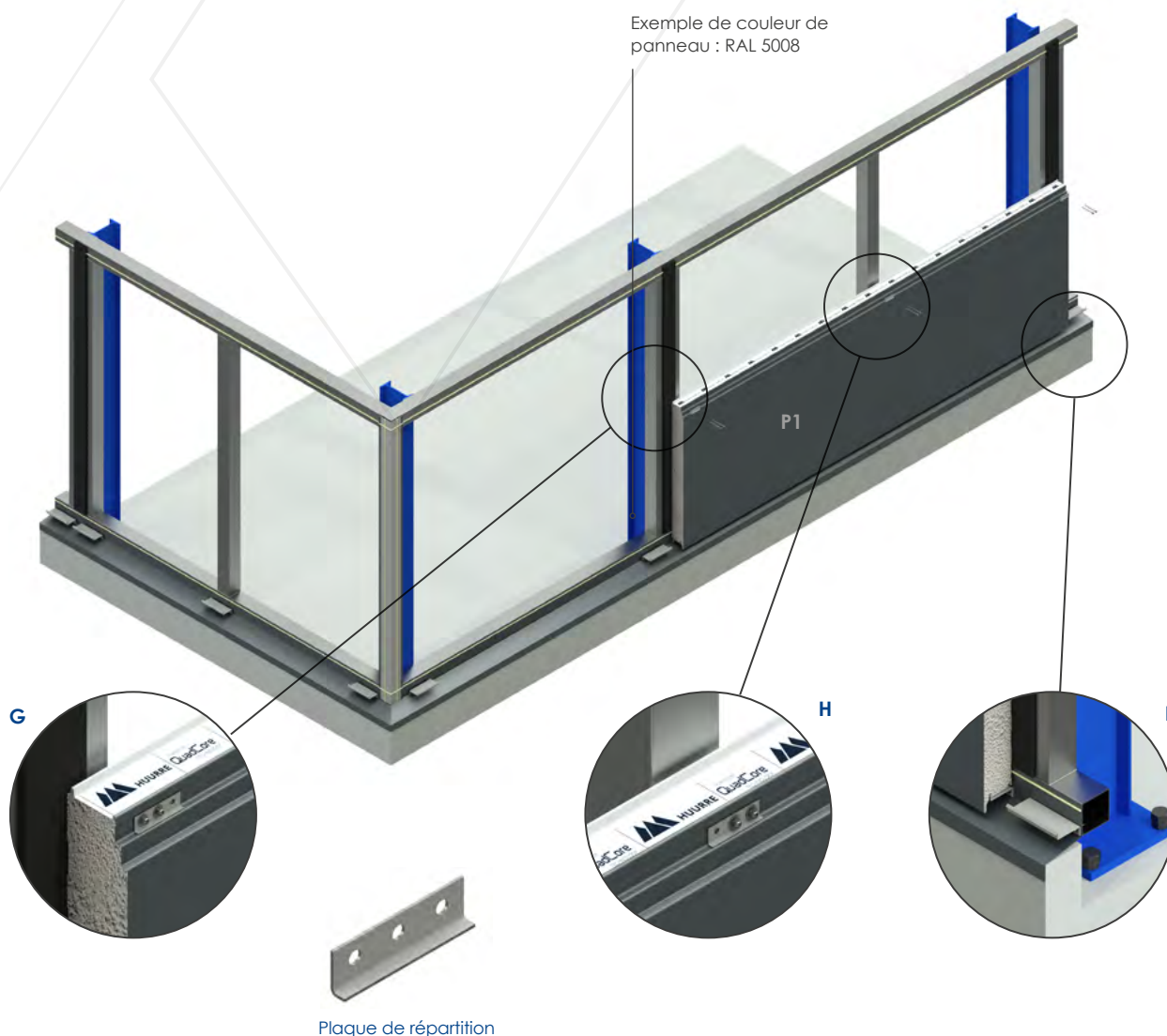

F. Localiser et installer le premier panneau HI-QuadCore® KS 1000 AWP en veillant à ce qu'il soit correctement nivelé et la partie femelle de la face extérieure insérée dans les pièces de départ précédemment installées. Dans la partie inférieure, il doit y avoir un espace de 5 mm entre la tôle extérieure du panneau et l'élément de rejet d'eau pour assurer une bonne évacuation de l'eau.

G, H. Fixation des panneaux aux profilés structurels au moyen de vis et de plaques de répartition.

N.B. : Le nombre de vis de fixation par support dépend des charges qui s'exercent sur le panneau.

HI-QuadCore® KS 1000 AWP

Montage horizontal avec élément de finition d'angle



Opérations de montage

3. Mise en place du deuxième panneau.

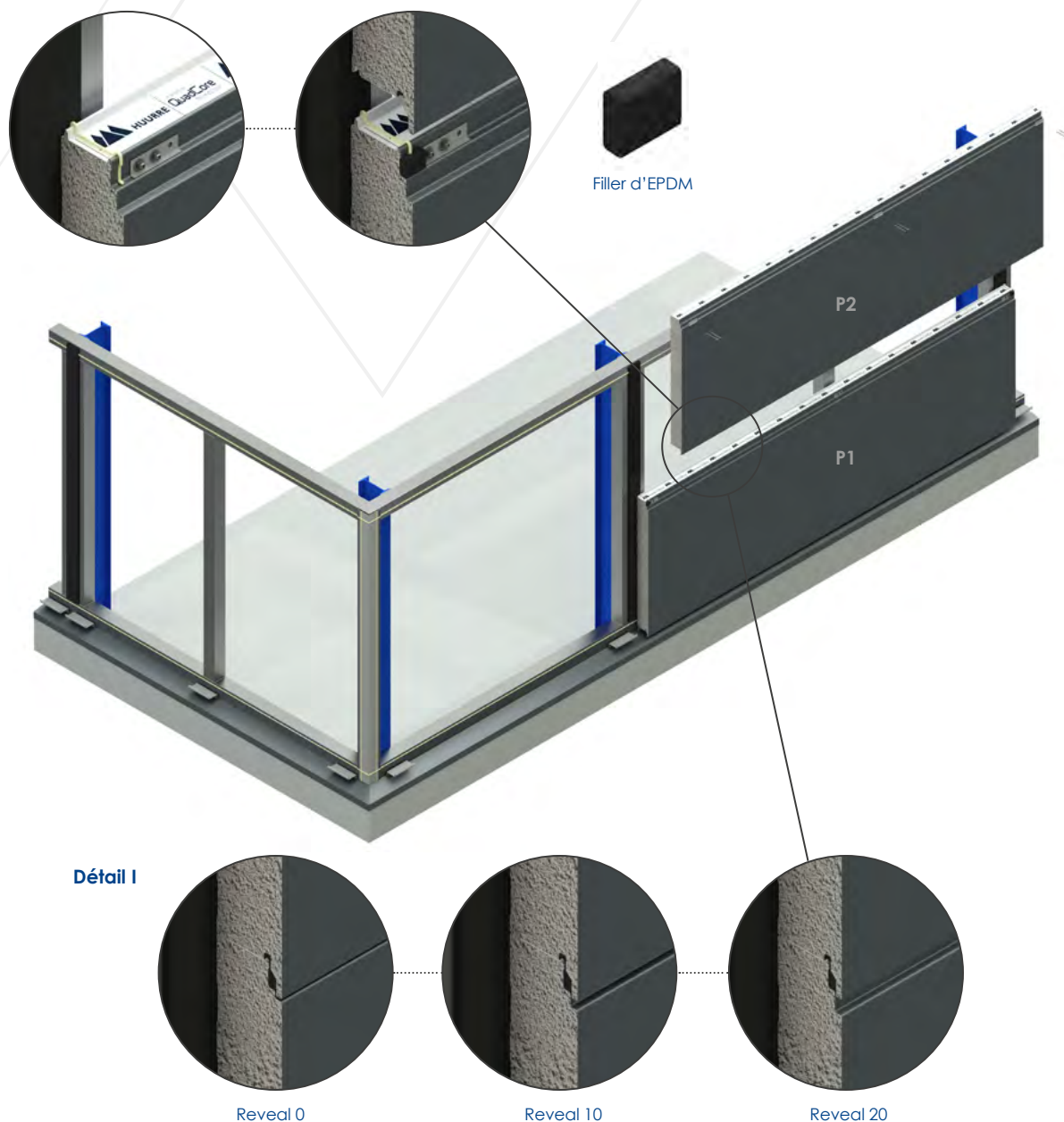

I. Poser le panneau suivant en suivant les étapes ci-dessus, en incluant des cordons d'étanchéité et les fillers EPDM aux extrémités longitudinales du joint du panneau afin de garantir l'étanchéité. L'espace dans le joint longitudinal entre les panneaux dépendra du reveal choisi.

HI-QuadCore® KS 1000 AWP

Montage horizontal avec élément de finition d'angle



Opérations de montage

4. Mise en place des panneaux suivants.

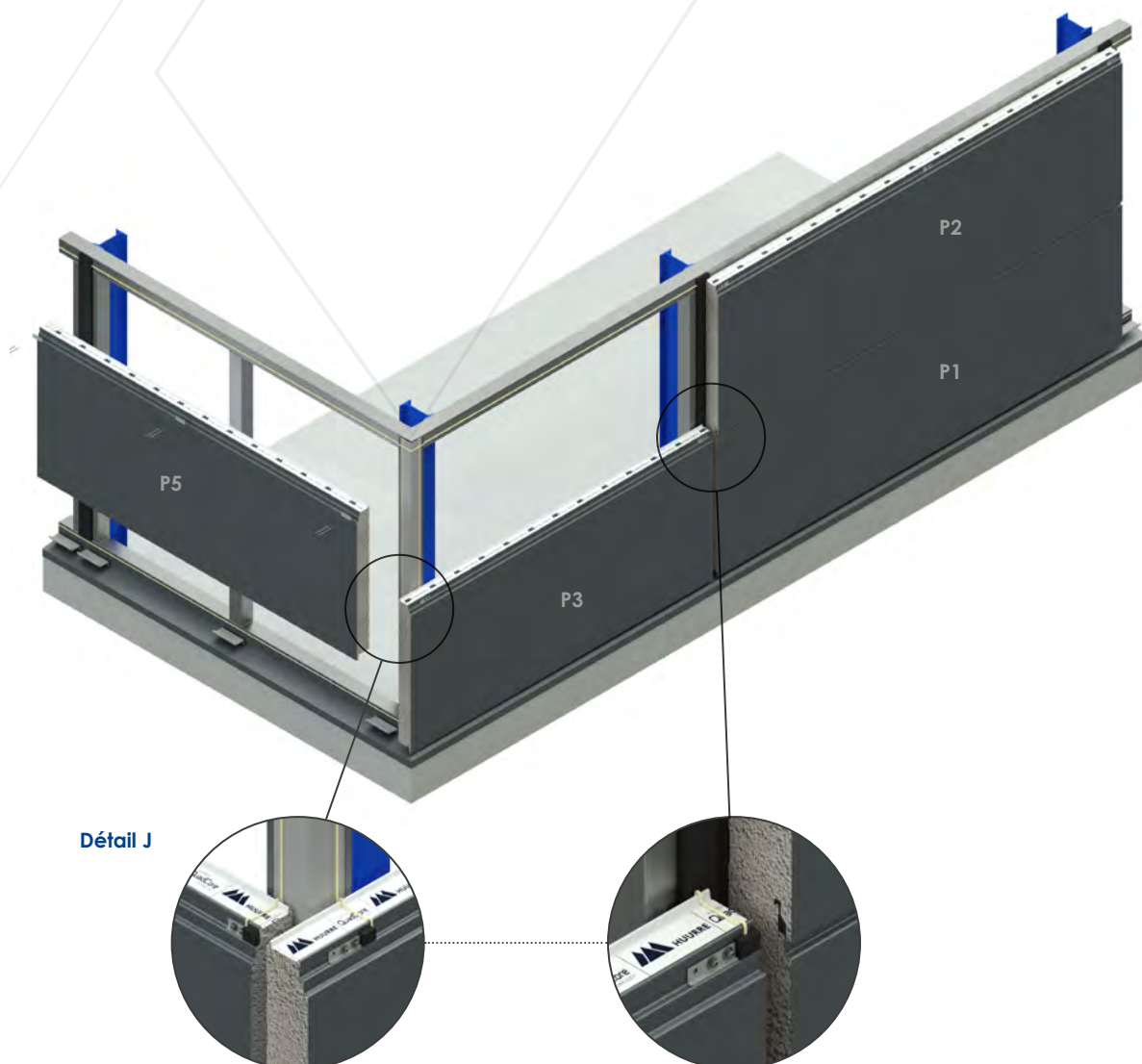

J. Installer les autres panneaux en suivant les étapes précédentes. La modulation des panneaux doit correspondre aux extrémités des angles, comme le montrent les figures.

HI-QuadCore® KS 1000 AWP

Montage horizontal avec élément de finition d'angle



Opérations de montage

5. Préparation des finitions au niveau des joints des panneaux et des angles de la façade.

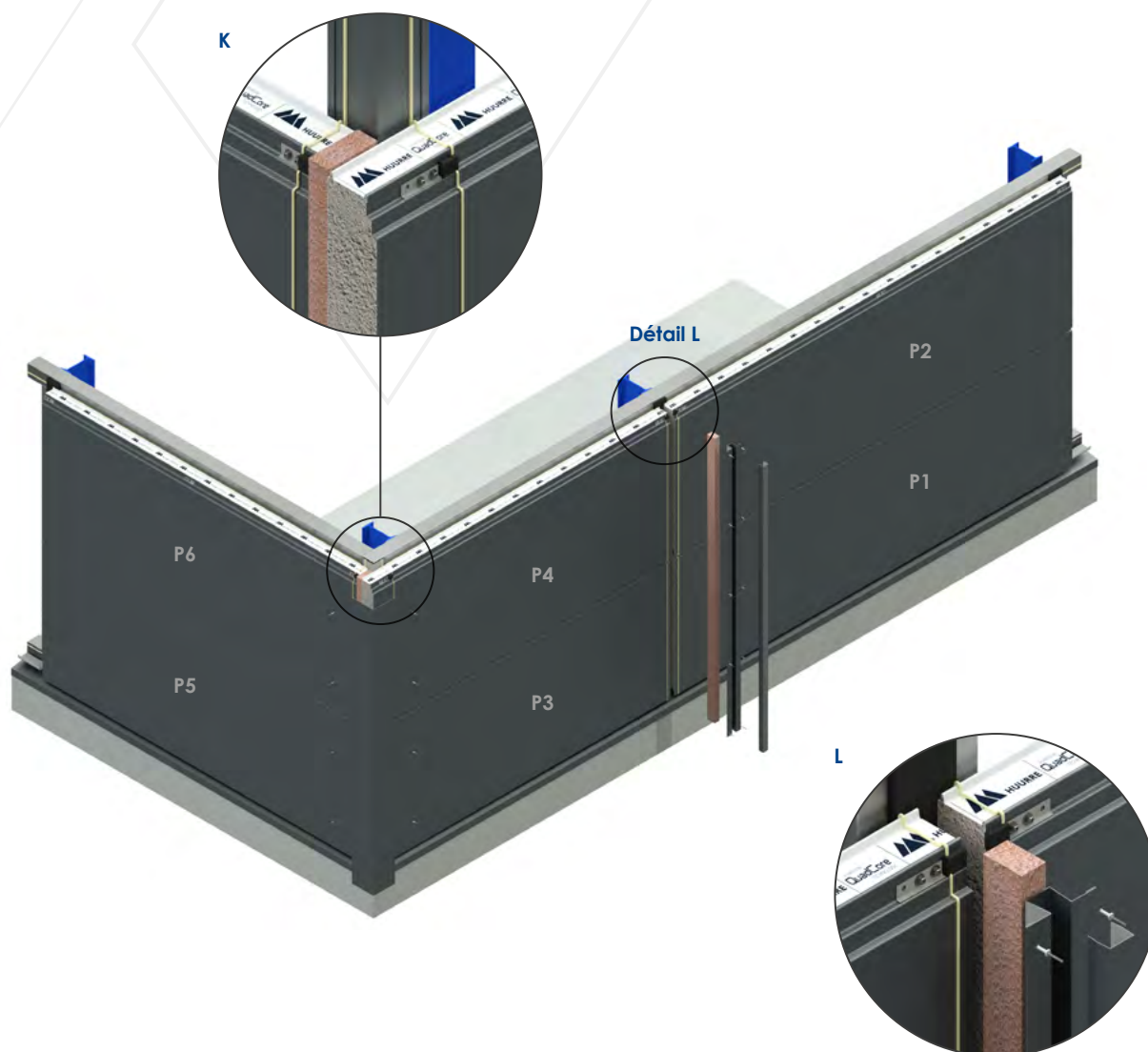

K. Poser la mousse isolante PIR dans les espaces entre les panneaux aux angles de la façade, en affleurement, puis fixer les profilés de finition.

L. Une fois que tous les panneaux ont été fixés, placer l'isolation en mousse PIR dans l'espace des joints verticaux entre les panneaux. Appliquer ensuite un cordon de produit de scellement à l'extrémité du panneau avant de placer le filler dans le joint. Placer l'élément de finition oméga dans le joint vertical.

HI-QuadCore® KS 1000 AWP

Montage horizontal avec élément de finition d'angle



Opérations de montage

6. Installation des profils de finition au niveau des joints des panneaux et des angles de la façade.

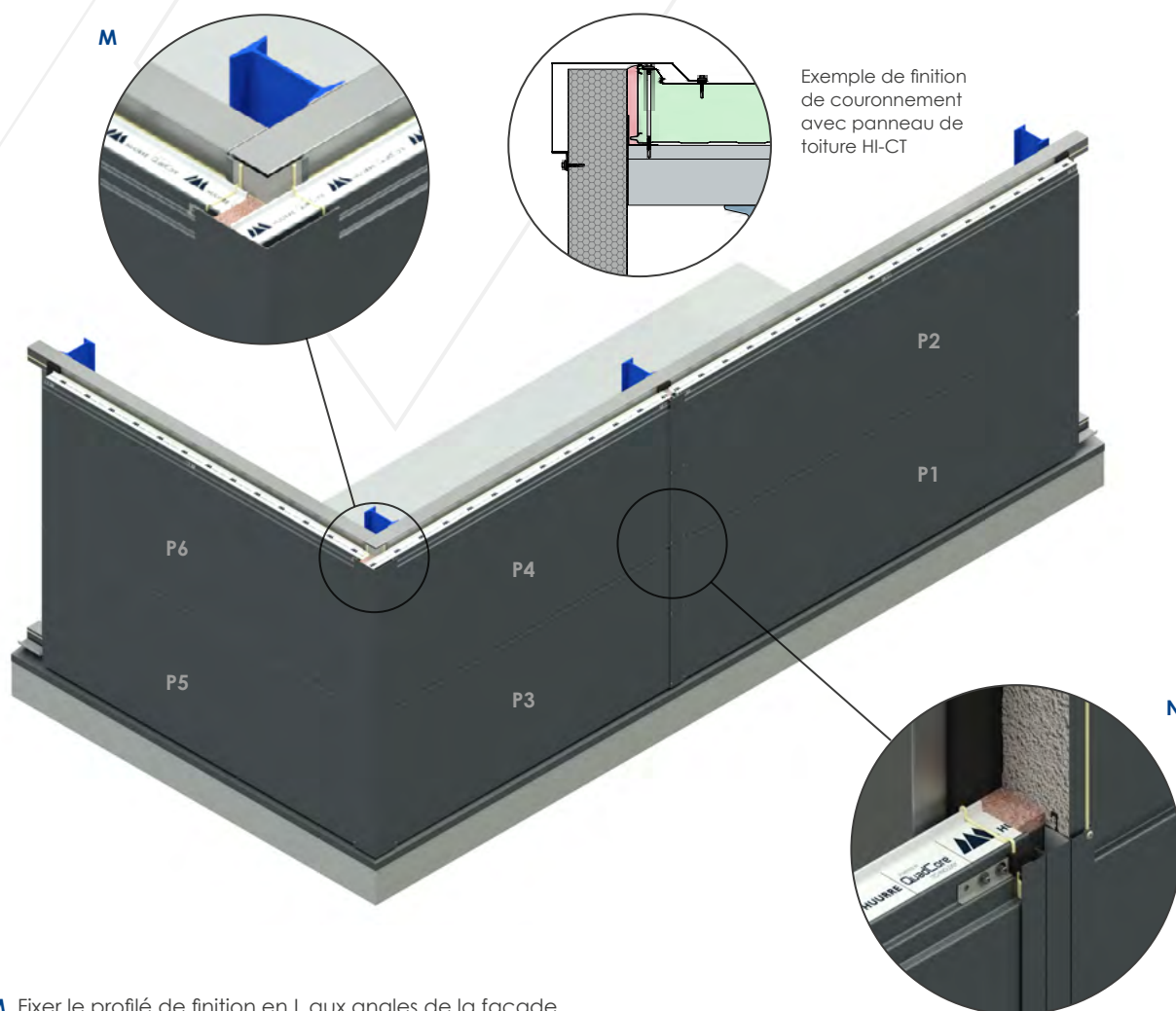

M. Fixer le profilé de finition en L aux angles de la façade.

N. Poser le profilé de finition oméga et placer le profilé en U en guise d'enjoliveur.



ER-0947/1998



SST-0035/2010

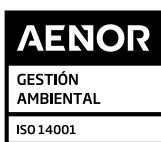

GA-2003/0091



Huurre Ibérica S.A.U.

Crta. C-65, km 16
E17244 Cassà de la Selva
Girona (Spain)

☎ (+34) 972 463 085

📠 (+34) 972 463 208

✉ huurre@huurreiberica.com



HUURRE IBÉRICA se réserve le droit de modifier le contenu de ce document sans préavis. Tous les efforts ont été déployés pour garantir l'exactitude du contenu de cette publication, mais HUURRE IBÉRICA et ses sociétés affiliées ne sont pas responsables des erreurs ou des informations qui pourraient être trompeuses. Les suggestions concernant l'utilisation finale ou l'application des produits ou les méthodes de travail sont purement informatives et HUURRE IBÉRICA et ses filiales n'acceptent aucune responsabilité à cet égard.